

tubolito



www.tubolito.com

Tubolito GmbH | office@tubolito.com
 f www.facebook.com/TubolitoTubes/
 @ www.instagram.com/TubolitoTubes/

USAGE:

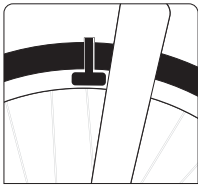

RIM BRAKE

- ✓ TUBO - ROAD
- ✓ TUBO - CX/GRAVEL
- ✓ X-TUBO Products
- ✓ TUBO - BMX
- ✓ S-TUBO - BMX
- ✓ TUBO-FOLDINGBIKE
- ✗ TUBO - MTB
- ✗ TUBO - CARGO
- ✗ S-TUBO - MTB
- ✗ S-TUBO - ROAD
- ✗ S-TUBO - CX/GRAVEL

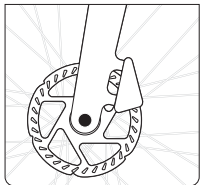

DISC BRAKE

- ✓ ALL TUBOLITO TUBES

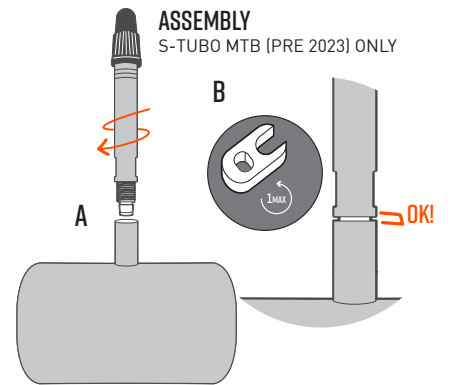
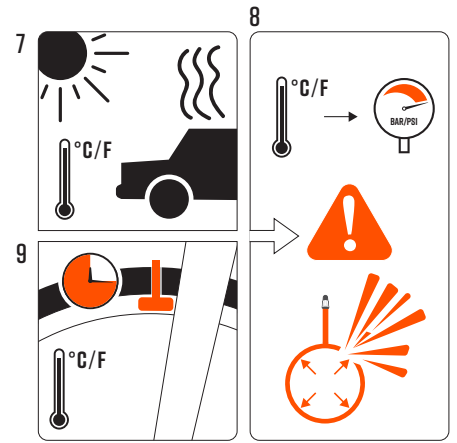
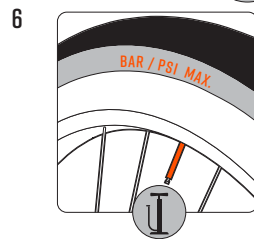
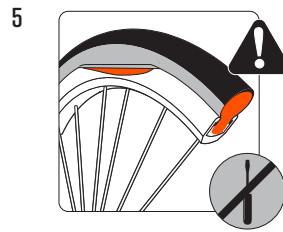
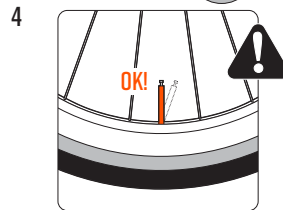
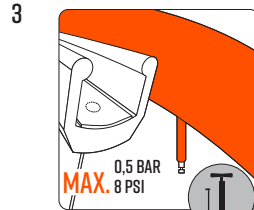
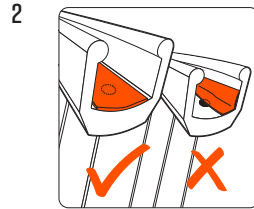
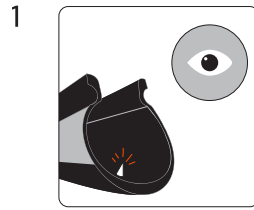

DE | EN | IT | FR | ES | 한국어 | 日本人



FÜR ALLE TUBOLITO PRODUKTE:

Verwenden Sie ausschließlich Felgen mit dem entsprechenden Ventildurchmesser.

Verwenden Sie nur Schläuche für die jeweilige Reifengröße und Felgenbreite. Bereits verwendete Tubolitos können nur in Reifen der gleichen Dimension wieder eingebaut und weiterverwendet werden. Wir raten etwa davon ab, einen Schlauch, welcher in einem 28 mm breiten Rennradreifen eingebaut war, in einem 22 mm breiten Reifen erneut zu verwenden. Der Schlauch verformt sich plastisch, wenn er aufgepumpt wird. Dies bedeutet, dass er nicht auf seine ursprüngliche Form und Größe zurückgeht. Für Informationen zu den für Tubolitos passenden Reifengrößen besuchen Sie bitte: tubolito.com/sizing

Verwenden Sie immer Augen- und Ohrenschutz, wenn Sie Ihr Fahrrad warten oder in Stand halten sowie zum Aufpumpen immer eine manuelle Pumpe und keinen Kompressor!

Beachten Sie, dass der Reifendruck mit zunehmender Umgebungstemperatur pro 3°C (5°F) um 1 % zunimmt (Abb. 7). Dadurch können ein Aufpumpen des Reifens am Morgen in der kühlen Garage (z.B. bei 18°C / 65°F) und eine spätere Ausfahrt bei höherer Außentemperatur als in der Garage (z.B. bei 35°C / 95°F) zu einem Druckanstieg im Reifen (von z.B. 0,5 bar / 8 psi) führen. Dies ist insbesondere bei Fahrten über schwarzen und sehr heißen Asphalt der Fall, welcher sich leicht auf über 65°C (150°F) erhitzt. Der Reifendruck kann so über dem zulässigen Wert des jeweiligen Laufradsystems liegen. Ein zu hoher Luftdruck im Reifen kann dazu führen, dass der Mantel von der Felge springt, was zu Kontrollverlust und Verletzungen führen kann (Abb. 8). Die Ventilkerns bei allen Tubolito-Produkten mit Presta-Ventil sind eingeklebt und können nicht entfernt werden.

Tubolito-Schläuche sind ebenso wie auch Reifen einem Verschleiß ausgesetzt. Wir empfehlen deshalb den Einbau eines neuen Schlauches, wenn der Reifen oder die Felge getauscht wird. Ebenfalls sollte ein neuer Schlauch eingebaut werden, wenn sich dieser nicht gleichmäßig aufbläst (etwa Blasen bildet) oder Falten, Dehnungsstreifen, kleine Löcher oder andere Zeichen ungewöhnlicher Art oder Unförmigkeit aufweist, die zu plötzlichem Druckverlust des Schlauches führen können. Sollten Sie unsicher sein, ob Ihr Tubolito das Ende der Nutzungsdauer erreicht hat, schreiben Sie uns bitte eine E-Mail (office@tubolito.com) und wir werden Sie gerne unterstützen.



FÜR ALLE TUBOLITO-PRODUKTE, WELCHE FÜR FELGENBREMSEN FREIGEgeben SIND

Alle für korrekt eingestellte Felgenbremsen freigegebenen Tubolito-Schläuche und Flicker entsprechen bzw. übertreffen die Anforderungen laut EN ISO 4210-4:2014 (Kapitel 4.7 Bremsen – thermische Beständigkeit). Bitte bedenken Sie, dass klassische Butylschläuche eine etwas höhere Hitzebeständigkeit als Tubolitos haben. Dagegen haben Schläuche aus Latex eine etwas niedrigere Hitzebeständigkeit als Tubolito-Schläuche.

Weitere Informationen über die Testverfahren und -normen, welche bei der Entwicklung von Tubolitos beachtet wurden, finden Sie unter tubolito.com/testing. In manchen Situationen, in denen Felgenbremsen (also keine Scheibenbremsen) zum Einsatz kommen und welche die gewöhnliche Hitzeentwicklung der oben beschriebenen Norm übersteigen, kann es vorkommen, dass der Tubolito Luft verliert und deshalb dauerhaft beschädigt wird.

Wenn die erwartete Bremsleistung über den Werten der oben genannten Norm liegt, empfehlen wir bei langen Abfahrten mit durchgehendem Bremsen (oder bei schwerer Last wie z.B. mit Tandems oder beim Befördern schweren Gepäcks) Pausen einzulegen. Die Fahrt sollte erst wieder fortgesetzt werden, wenn die Felgen abgekühlt sind (also bis zu jener Temperatur, bei der sie problemlos mit den Händen angegriffen werden können). Ergänzend wird empfohlen, den Reifendruck vor langen Abfahrten um ungefähr 1.5 bar / 20 psi (des maximal zulässigen Drucks des Reifens) zu reduzieren, um zu verhindern, dass der Reifendruck wegen Erwärmung des Reifens über dem maximal zulässigen Druck des Reifens, der Felge und des Felgenbandes liegt (Abb. 8 + 9). Sollten Sie Fragen zu spezifischen Anwendungen oder Einsatzbereichen haben, schreiben Sie uns bitte eine E-Mail an office@tubolito.com

ANLEITUNG FÜR DEN EINBAU SOWIE DIE VERWENDUNG ALLER TUBOLITO-PRODUKTE(FÜR PRODUKTE FREIGEgeben FÜR FELGEN- WIE AUCH SCHEIBENBREMSEN)

1. Überprüfen Sie vor der Montage des Tubolitos die Innenseite des Mantels, die Felge, die Speiche und das Felgenband auf spitze Gegenstände, welche zu einem Durchstich führen können. (Abb. 1)
2. Verwenden Sie immer ein korrekt eingelegtes Felgenband (angebracht nach den Angaben des Felgenbandherstellers), auch bei Tubeless-Felgen. (Abb 2.)
3. Das Ventil muss vor dem Aufpumpen nach innen (in das Innere des Kreises, welchen der Schlauch bildet) orientiert sein. Pumpen Sie den Tubolito zuerst auf max. 0.5 bar / 8 psi auf. (Abb. 3) Der Schlauch soll vor der im Weiteren beschriebenen Montage teilweise aufgeblasen sein.
4. Montieren Sie den Reifenmantel so, dass er auf einer Seite über die Felge ragt, und legen Sie den Schlauch ein. Vergewissern Sie sich, dass der Schlauch nicht verdreht oder zwischen Mantel und Felge eingeklemmt ist. Achten Sie darauf, dass das Ventil senkrecht zur Felge ausgerichtet ist. (Abb. 4)
5. Verwenden Sie zum Einbau keine spitzen Einbauhilfen, da diese den Schlauch oder den Reifenmantel beschädigen können. Dies kann zu Defekten beim Aufpumpen oder bei der späteren Verwendung führen. Heben Sie beim Ventil beginnend die zweite Seite des Mantels über das Felgenhorn, bis dieser vollständig auf der Felge sitzt. Vergewissern Sie sich, dass der Tubolito nicht vom Mantel eingeklemmt und ohne Falten eingebaut ist. (Abb. 5)
6. Lösen Sie etwaige Verklemmungen durch Walken des halb aufgepumpten Reifens. Pumpen Sie den Reifen danach langsam auf den gewünschten Druck auf. Stellen Sie dabei sicher, dass der Reifenwulst auf beiden Seiten gleichmäßig auf der Felge sitzt. Der maximal zulässige Druck von Felge, Felgenband und Reifen darf nicht überschritten werden. (Abb. 6). Kontrollieren Sie vor jeder Fahrt den Reifendruck. Im Falle eines Druckverlustes im Schlauch auf Grund eines flickbaren Durchstichs, verwenden Sie das Tubo-Flix-Kit und beachten Sie die darin enthaltenen Anweisungen. Verwenden Sie keine anderen Flicker, da diese nicht am Schlauch haften und den Luftverlust nicht verhindern.

AUSSCHLIESSLICH FÜR PRODUKTE MIT STREAM VALVE FÜR NEWMEN LAUFRÄDER RELEVANT:

Um das Gewinde vor Rost zu schützen, kannst du es vor dem ersten Einbau einfetten. Gehe dafür wie folgt vor:

1. Kleine Menge Schmierfett auf dem Gewinde auftragen (ca. ½ Erbse)
2. Schmierfett dünn und gleichmäßig auf dem Gewinde verteilen
3. Tubolito-Schlauch montieren und Ventil mit Aero Valve Mutter fixieren

Weitere Informationen finden Sie unter TUBOLITO.COM. Für alle weiteren Fragen schreiben Sie uns eine E-Mail an: office@tubolito.com

FOR ALL TUBOLITO PRODUCTS:

WARNING

Only use rims designed for the correct valve diameter.

Only use tubes that are the appropriate size for the tire and rim width. Do not remove tubes and use them in differently sized tires. For example, we do not recommend that you use a tube in a 28 mm road tire and then mount this same tube in a 22 mm wide tire. The tube has a plastic deformation, meaning that it does not go back to its original shape after inflating in the tire. For information on the proper size Tubolito tube to use with a specific tire width please visit tubolito.com/sizing

Always use eye and ear protection when repairing or servicing your bike. For inflating the tube use a manual floor pump instead of a compressor or service station air hose.

A temperature increase of 3° C (5°F) produces approximately 1 % increase in tire pressure (fig. 7). An inflation of the tire in a cool garage in the morning (at 65°F) and a ride at higher ambient temperatures later in the day (at say 95°F) can lead to a pressure increase (for example) of 0.5 bar / 8 psi. This is especially the case when riding on very hot black asphalt where temperatures can exceed 150°F. The tire pressure may easily exceed the maximum allowed pressure of your tires or rims. Also tire pressures that are too high can cause the tire to unseat from the rim during riding causing a loss of control and possible injury (fig 8). The valve cores of all Tubolito products with a Presta valve are glued in and cannot be removed.

Tubolito inner tubes like tires, wear with use. We recommend changing to a new tube whenever a tire or rim is changed or if the tube does not inflate uniformly (for example has bulges) or has creases, folds, stretch marks, thin spots or other signs of unusual wear or deformity that could result in a sudden deflation of the tube. If you are unsure about a tube reaching the end of its useful life, please email us (office@tubolito.com) and we will be glad to assist you in this determination.

WARNING

FOR ALL TUBOLITO PRODUCTS COMPATIBLE WITH CALIPER (RIM) BRAKES

All Tubolito tubes and patches are designed for use with properly adjusted caliper (rim) brakes and meet or exceed EN ISO 4210-4:2014 (chapter 4.7 brakes – thermal resistance). Please keep in mind that standard butyl rubber inner tubes have a slightly higher heat resistance than Tubolito tubes, however latex tubes have a slightly lower heat resistance than Tubolito tubes. Further information about test procedures and standards used during the development of Tubolito inner tubes can be found at tubolito.com/testing

In some rim (non disc) braking circumstances that exceed the normal heat buildup in the above test, it is possible that the Tubolito will leak air and become permanently damaged. If the expected braking forces are expected to be beyond this test standard above, we recommend pausing on long descents with continued braking (or where larger than normal loads are involved such as with tandems or when carrying panniers or extra gear) and continue the ride when the rims have cooled (to the point where you can comfortably touch them). Additionally, it is recommended to lower the tire

pressure approximately 1.5 bar / 20 psi (from the maximum psi rating on the tire) before long descents so that it does not exceed the maximum allowed pressure of the tire, rim and rim tape due to temperature increases in the wheel. (fig. 8 + 9). If you have any questions about your specific applications or uses, please email us at office@tubolito.com

INSTALLATION AND USE INSTRUCTIONS FOR ALL TUBOLITO TUBES

(BOTH DISC ONLY AND RIM BRAKE COMPATIBLE)

- 1 . Before installing the Tubolito tube, check the inside of the tire, the rim, spoke issues and the rim tape for sharp objects that can cause a puncture. (fig. 1)
- 2 . Always use correctly sized and fitted rim tape (fitted per the rim manufacturer's instructions), even with tubeless rims (fig. 2)
- 3 . Before inflating the Tubolito tube the valve should point inwards (towards the center of the inflated circle). Pump up the Tubolito inner tube a small amount until it is round in shape. Do not inflate it to more than 0.5 bar / 8 psi outside of the tire (fig. 3). The tube should be inflated partially before the installation procedure below.
- 4 . Fit the tire such that one side protrudes over the outside edge of the rim and then insert the inner tube into the tire. Insure that the tube is not twisted or pinched between the rim and tire bead. Ensure that the valve is aligned perpendicular to the rim as it fits thru the valve stem hole in the rim. (fig. 4)
- 5 . Do not use any sharp or pointed tools for installing the tube as these could damage the tube or tire leading to a later failure upon use or inflation. Beginning at the side of the valve, lift the protruding side of the tire over the rim flange until the whole tire is seated on the rim. Ensure that the tire does not pinch the inner tube and that the tube is installed without creases. (fig. 5)
- 6 . Roll the half-inflated tire along the ground to release any wedging. Then slowly inflate the tire completely insuring, that the tire bead on both sides is evenly seated around the rim during inflation. Do not exceed the maximum permissible tire pressure for the rim, rim tape and tire (fig. 6)

The tire pressure should be checked before every ride. In the event of air loss in the tube or a patchable puncture, use the Tubo-Patch-Kit repair kit and the instructions contained therein. Do not use any other patch kits on Tubolito tubes as they will not work. The other tube patches will not adhere to the tube nor prevent air from escaping through the puncture.

APPLIES EXCLUSIVELY TO PRODUCTS WITH A STREAM VALVE FOR NEWMEN WHEELS:

To protect the thread from rust and other damage, you can grease it before installing it for the first time. To do this, follow these steps:

1. Apply a small amount of grease to the thread (about ½ a pea)
2. Spread the grease thinly and evenly over the thread
3. Install the Tubolito tube and secure the valve with the Aero Valve nut

You can find further information at TUBOLITO.COM or for any questions about your particular application not discussed above send an e-mail to: office@tubolito.com



PER TUTTE LE CAMERE D'ARIA TUBOLITO

Utilizzare esclusivamente camere d'aria Tubolito idonee alle relative misure dei cerchi e dei fori delle valvole.

Utilizzare camere d'aria Tubolito idonee alle dimensioni e alla larghezza delle coperture su cui andranno installate. Le camere d'aria Tubolito usate in precedenza, possono essere riparate e riutilizzate solo su pneumatici della stessa dimensione iniziale. Sconsigliamo di utilizzare una camera d'aria Tubolito installata precedentemente su di un pneumatico da corsa largo 28 mm., e poi rimontarla su un'altro largo 22mm. La camera Tubolito si deforma plasticamente quando viene gonfiata: ciò significa che non torna alla forma ed alle dimensioni originali. Per informazioni sulle corrispondenze dimensionali del Tubolito riferite alle coperture, visitare: tubolito.com/sizing.

Usare sempre protezioni per gli occhi e per l'udito mentre si ripara una camera d'aria Tubolito; usare sempre una pompa manual e non un compressore per gonfiare le camere d'aria Tubolito. Notare che la pressione dei pneumatici aumenta dell'1% con l'aumentare della temperatura ambientale; ciò può causare una differenza di gonfiaggio nel pneumatico, tra il mattino, nel garage freddo, ad es. a 18°C (65°F), e la corsa, ad esempio a 35°C (95°F), che porterà ad un aumento di pressione del pneumatico (ad es. 0,5 bar / 8 PSI). Questo vale in particolare per la guida su asfalto nero e molto caldo, che in condizioni di particolare calura può raggiungere una temperatura di 65°C (150°F). La pressione dei pneumatici può quindi risultare superiore al valore consentito del rispettivo sistema di coperture/cerchio. Un'eccessiva pressione dell'aria nella ruota può far sì che il copertone si stacchi dal cerchio, con conseguente perdita di controllo e lesioni (Figura 8). I nuclei delle valvole di tutti i prodotti Tubolito con valvola Presta sono incollati e non possono essere rimossi.

Le camere Tubolito sono soggette all'usura come le coperture. Si consiglia di installare una nuova camera d'aria Tubolito quando si sostituisce il pneumatico o il cerchio. Inoltre, è necessario installare una nuova camera d'aria Tubolito quando questa non si gonfia in modo uniforme, ad esempio per una vescica, o presenta rughe, smagliature, microfori o altri segni di natura insolita o informe, che possono portare a un'improvvisa perdita di pressione della camera d'aria Tubolito. Contattateci via e-mail a office@tubolito.com, se riscontrate dubbi o problemi riguardo lo stato delle vostre camere da'aria Tubolito.



PER TUTTE LE CAMERE D'ARIA TUBOLITO CHE SONO STATE APPROVATE PER FRENI A PINZA

Tutti i materiali usati per le camere d'aria Tubolito sono approvati e omologati soddisfacendo o superando i requisiti della norma EN ISO 4210-4: 2014 (capitolo 4.7 Freni - Resistenza termica). Si prega di tenere presente che le classiche camere d'aria flessibili in butile hanno una resistenza al calore leggermente superiore rispetto alle camere Tubolito. Al contrario, le camere in lattice hanno una resistenza al calore leggermente inferiore rispetto alle camere Tubolito. Per ulteriori informazioni sulle procedure e gli standard di prova che sono stati presi in considerazione nello sviluppo delle Tubolito, visitare tubolito.com/testing

In alcune situazioni limite di frenata con freni a pinza (no freni a disco), che generino un calore superiore alle norme ordinarie descritte, è possibile che le camere d'aria Tubolito perdano aria e/o vengano danneggiate in modo

permanente. Se la potenza frenante stimata è superiore ai valori della norma di cui sopra, si consiglia di fare delle pause di raffreddamento durante le discese che richiedano una frenata continua (o con carichi pesanti come con tandem o con carrelli carichi, o con carichi di bagagli pesanti). Il viaggio dovrebbe riprendere solo dopo che i cerchi si siano raffreddati (fino alla temperatura alla quale si può facilmente appoggiare le mani). Si raccomanda una pressione dei pneumatici, prima di una lunga discesa, inferiore a 1,5 bar 20 psi / (la pressione massima consentita del pneumatico) per ridurre e impedire che il riscaldamento della copertura superi la pressione massima ammissibile prescritta dal Fabbricante, impressa sul fianco della copertura (Fig. 8 + 9). Se avete domande su specifiche applicazioni o aree di applicazione, vi preghiamo di inviarci una e-mail a office@tubolito.com

ISTRUZIONI PER L'INSTALLAZIONE E L'USO DI TUTTE LE CAMERE D'ARIA TUBOLITO

(PER I PRODOTTI RILASCIATI PER FRENI A DISCO E NORMALI A PINZE)

- 1 . Prima di installare la camera d'aria Tubolito, controllare l'interno del rivestimento della copertura, del bordo del cerchio, della sede del cerchio e del nastro/flap, accertandosi che non vi sia traccia di oggetti appuntiti che potrebbero causare una foratura. (Fig. 1)
- 2 . Usare sempre un nastro/flap di protezione nipples correttamente inserito (applicato come specificato dal produttore del nastro/cerchio), anche su cerchi tubeless. (Fig 2.)
- 3 . La valvola deve essere orientata verso l'interno (all'interno della sagoma a cerchio formata dal Tubolito) prima del gonfiaggio. La prima fase è dare forma alla camera Tubolito, gonfiandola a mano fino al massimo di 0,5 bar / 8 psi (Fig. 3). Il Tubolito deve essere parzialmente gonfiato prima del ontaggio come descritto di seguito.
- 4 . Montare la copertura sul cerchio in modo che sporga da un lato e inserire la camera d'aria Tubolito. Assicurarsi che la camera d'aria Tubolito non sia attorcigliata o schiacciata tra il bordo del cerchio o della copertura. Assicurarsi che la valvola sia allineata perpendicolarmente al cerchio. (Fig. 4)
- 5 . Non utilizzare attrezzi di installazione appuntiti (leve metalliche, etc.) poiché potrebbero danneggiare la camera d'aria Tubolito o la copertura: ciò potrebbe portare a difetti durante il gonfiaggio o l'uso successivo. Iniziando dall'area della valvola, inserire il bordo libero della copertura all'interno del bordo del cerchio finché non si posiziona completamente. Assicurarsi che la camera d'aria Tubolito non sia schiacciata dai bordi del cerchio/copertura e si posizioni comodamente all'interno della sua sede naturale, senza arricciamenti. (Fig. 5)
- 6 . Se necessario, riposizionare parzialmente la camera d'aria Tubolito semigonfiata per eliminare eventuali arricciamenti; quindi gonfiare lentamente il pneumatico alla pressione desiderata. Assicurarsi che il bordo di tallonatura del pneumatico si trovi inserito sull'interno del cerchio uniformemente su entrambi i bordi laterali. Non superare la pressione massima indicata per il cerchio e la copertura, (Fig. 6).

Controllare la pressione dei pneumatici prima di ogni uscita. In caso di caduta di pressione nella camera d'aria Tubolito a causa di una foratura, utilizzare il kit Tubo-Flix seguendo le istruzioni in esso contenute. Non utilizzare altri tipi di cerotti poiché non aderiscono al materiale del Tubolito e non impediscono la perdita di aria.

SI APPLICA ESCLUSIVAMENTE AI PRODOTTI DOTATI DI VALVOLA STREEM PER RUOTE NEWMEN:

Per proteggere la filettatura dalla ruggine ecc., puoi lubrificarla prima del primo montaggio. Procedi come segue:

1. Applica una piccola quantità di grasso sulla filettatura (circa ½ pisello)
2. Distribuisci il grasso in modo sottile e uniforme sulla filettatura
3. Monta la camera d'aria Tubolito e fissa la valvola con il dado Aero Valve



POUR TOUS LES PRODUITS TUBOLITO:

Utilisez uniquement des jantes conçues pour le bon diamètre de valve.

Utilisez uniquement des chambres aux dimensions appropriées pour le pneu et la largeur de la jante. Ne retirez pas les chambres à air pour les utiliser dans des pneus de tailles différentes. Par exemple, nous vous déconseillons d'utiliser une chambre à air dans un pneu de route de 28 mm, puis de monter cette même chambre à air dans un pneu de 22 mm de large. La chambre à air présente une déformation plastique, ce qui signifie qu'elle ne reprend pas sa forme initiale après gonflage dans le pneu. Pour plus d'informations sur les chambres à air Tubolito et la bonne taille à utiliser avec une largeur de pneu spécifique, visitez le site tubolito.com/sizing

Utilisez toujours des protections pour les yeux et les oreilles lors de la réparation ou de l'entretien de votre vélo. Pour gonfler la chambre à air, utilisez une pompe à pied manuelle au lieu d'un compresseur ou d'un gonfleur de station-service.

Une augmentation de la température de 3°C (5°F) provoque une augmentation d'environ 1 % de la pression des pneus (fig. 7). Un gonflage du pneu dans un garage froid le matin (à 18°C / 65°F) et une conduite à des températures ambiantes élevées plus tard dans la journée (à 35°C / 95°F) peuvent entraîner une augmentation de la pression (par exemple) de 0,5 bar / 8 psi. C'est particulièrement le cas lorsque vous conduisez sur un asphalte noir très chaud, où les températures peuvent dépasser 65°C (150°F). La pression des pneus peut facilement dépasser la pression maximale autorisée de vos pneus ou de vos jantes. De plus, une pression de pneu trop élevée peut entraîner le délogement du pneu par rapport à la jante pendant la sortie, entraînant une perte de contrôle et un risque de blessure (fig. 8). Les obus de valve de tous les produits Tubolito équipés d'une valve Presta sont collés et ne peuvent pas être retirés.

Les chambres à air Tubolito comme les pneus, s'usent avec l'usage. Nous vous recommandons de changer de chambre à air chaque fois que vous changez un pneu ou une jante ou si la chambre à air ne se gonfle pas uniformément (par exemple, a des renflements) ou présente des plis, des vergetures, des taches fines ou tout autre signe d'usure inhabituelle ou de déformation pouvant en résulter dans un dégonflage soudain de la chambre. Si vous n'êtes pas sûr qu'une chambre à air atteigne la fin de sa vie utile, envoyez-nous un e-mail (office@tubolito.com) et nous nous ferons un plaisir de vous aider à prendre cette décision.



POUR TOUS LES PRODUITS TUBOLITO COMPATIBLES AVEC LES FREINS À ÉTRIER (JANTE)

Toutes les chambres à air et patches Tubolito sont conçus pour être utilisés avec des freins à étrier correctement réglés et respectent ou dépassent la norme EN ISO 4210-4: 2014 (chapitre 4.7 Freins - Résistance thermique). N'oubliez pas que les chambres à air en caoutchouc butyle standard ont une résistance à la chaleur légèrement supérieure à celle des tubes Tubolito. Toutefois, les tubes en latex ont une résistance à la chaleur légèrement inférieure à celle des tubes Tubolito. Pour plus d'informations sur les procédures de test et les normes utilisées lors du développement des chambres à air Tubolito, consultez le site tubolito.com/testing.

Dans certaines circonstances de freinage sur jante (sans disque) qui dépassent l'accumulation de chaleur normale dans le test ci-dessus, il est possible que le Tubolito laisse échapper de l'air et soit endommagé de façon permanente. Si les forces de freinage attendues sont au-delà de la norme de test susmentionnée, nous vous recommandons de vous arrêter sur de longues descentes avec un freinage continu (ou lorsque des charges plus importantes que la normale

sont impliquées, comme avec des tandems ou lorsque vous transportez des sacs ou du matériel supplémentaire), les jantes se sont refroidies (au point de pouvoir les toucher confortablement). De plus, il est recommandé de baisser la pression du pneu d'environ 1,5 bar / 20 psi (à partir du maximum de l'indice psi indiqué sur le pneu) avant les longues descentes, de manière à ne pas dépasser la pression maximale autorisée du pneu, de la jante et du fond de jante en raison de la température qui augmente dans la roue. (fig. 8 + 9). Si vous avez des questions sur vos applications ou utilisations spécifiques, veuillez nous envoyer un courriel à office@tubolito.com

INSTRUCTIONS D'INSTALLATION ET D'UTILISATION POUR TOUTES LES CHAMBRES À AIR TUBOLITO

(COMPATIBLES AVEC LES FREINS À DISQUE SEUL ET AVEC FREIN À DISQUE)

1. Avant d'installer la chambre à air Tubolito, vérifiez à l'intérieur du pneu, de la jante, des rayons et du fond de jante pour vous assurer qu'il ne contient pas d'objets tranchants pouvant provoquer une perforation (fig. 1)
2. Utilisez toujours un fond de jante correctement dimensionné et ajusté (monté conformément aux instructions du fabricant), même avec des jantes tubeless (fig. 2).
3. Avant de gonfler la chambre à air Tubolito, la valve doit être dirigée vers l'intérieur (vers le centre du cercle gonflé). Pompez la chambre à air Tubolito une petite quantité jusqu'à ce qu'elle soit de forme ronde. Ne le gonflez pas à plus de 0,5 bar / 8 psi à l'extérieur du pneu (fig. 3). La chambre à air doit être gonflée partiellement avant la procédure d'installation ci-dessous.
4. Montez le pneu de manière à ce qu'un côté dépasse du bord extérieur de la jante, puis insérez la chambre à air dans le pneu. Assurez-vous que la chambre ne soit pas tordue ou pincée entre la jante et le talon du pneu. Assurez-vous que la valve est alignée perpendiculairement à la jante lorsqu'elle passe dans le trou de la jante. (fig. 4)
5. Ne pas utiliser d'outils tranchants ou pointus pour installer la chambre à air, car ils pourraient endommager la chambre ou le pneu, entraînant une défaillance ultérieure lors de l'utilisation ou du gonflage. En commençant sur le côté de la valve, soulevez le côté sortant du pneu par-dessus la jante jusqu'à ce que tout le pneu soit en place sur la jante. Assurez-vous que le pneu ne pince pas la chambre à air et que la chambre à air est installée sans plis. (fig. 5)
6. Faites rouler le pneu à moitié gonflé sur le sol pour libérer tout calage. Puis gonflez complètement le pneu en veillant à ce que la tringle des pneus des deux côtés soit placée uniformément autour de la jante pendant le gonflage. Ne dépassez pas la pression de gonflage maximale autorisée pour la jante, le fond de jante et le pneu (fig. 6).

La pression des pneus doit être vérifiée avant chaque sortie. En cas de perte d'air dans la chambre à air ou de perforation pouvant être réparée, utilisez le kit de réparation Tubo-Patch-Kit et les instructions qu'il contient. Ne pas utiliser d'autres kits de patch sur les chambres Tubolito car ils ne fonctionneront pas. Les autres rustines n'adhéreront pas à la chambre à air et n'empêcheront pas l'air de s'échapper par la perforation.

CONCERNE EXCLUSIVEMENT LES PRODUITS ÉQUIPÉS D'UNE VALVE STREAM POUR LES ROUES NEWMEN :

Pour protéger le filetage contre la rouille, etc., tu peux le graisser avant la première installation. Pour ce faire, procède comme suit :

1. Applique une petite quantité de graisse sur le filetage (environ ½ petit pois)
2. Étale la graisse en une fine couche uniforme sur le filetage
3. Monte la chambre à air Tubolito et fixe la valve à l'aide de l'écrou Aero Valve

Vous pouvez trouver plus d'informations sur TUBOLITO.COM ou pour toute question concernant votre application particulière non traitée ci-dessus, envoyez un courrier électronique à: office@tubolito.com



PARA TODOS LOS PRODUCTOS TUBOLITO:

Sólo utilice los rines para el diámetro correcto de la válvula.

Sólo utilice las cámaras del tamaño apropiado para el ancho de las llantas y los rines. No retire las cámaras para ser utilizadas en llantas de diferentes tamaños. Por ejemplo, no se recomienda usar una cámara en una llanta de 28mm para ruta y después desmontarla y usarla en una llanta de ancho 22mm. La cámara al ser inflada experimenta una deformación por lo que no regresa a su tamaño original después de haber sido inflada. Para mayor información en relación a los tamaños adecuados para ser usados con relación al ancho específico por favor visita tubolito.com/sizing

Siempre utilice equipo de seguridad para ojos y oídos cuando repare o de servicio a su bicicleta. Para inflar las cámaras utilice una bomba manual en lugar de un compresor personal o de una estación de servicio.

Por favor tome en cuenta que el incremento de temperatura de 3° C (5°F) produce proximadamente 1 % en presión en la cámara (fig. 7). Al inflar los neumáticos en sótanos, garajes o por la mañana a bajas temperatura por ejemplo a 18°C (65°F) puede ser que a lo largo del día la temperatura suba a por ejemplo 35°C (95°F) lo cual puede incrementar la presión en 0.5 bar / 8 psi. Esto puede ocurrir especialmente cuando se anda en asfalto que puede exceder una temperatura de 65°C (150°F). Esto puede causar fácilmente que la presión en las cámaras o llanta exceda los límites permitidos. Exceso de presión puede causar que la llanta se desmonte del rin mientras está en movimiento causando pérdida del control y posibles lesiones (fig 8). Los núcleos de válvula de todos los productos Tubolito con válvula Presta están pegados y no se pueden quitar.

Las cámaras de Tubolito así como las llantas se desgastan con el uso. Nosotros recomendamos cambiar la cámara cada vez que la llanta o el rin es cambiado o si la cámara no se infla uniformemente (por ejemplo tiene bultos) o tiene rasguños, dobleces, marcas de estiramiento, áreas muy adelgazadas o señales de uso inusual o deformaciones que podrían perder el aire súbitamente. Si no está seguro si la cámara está por llegar a su término de vida por favor envíenos un correo electrónico a office@tubolito.com y nos dará gusto poder ayudarle en esta determinación.



PARA TODOS LOS PRODUCTOS COMPATIBLES CON FRENOS DE PINZA (RIN)

Todas las cámaras Tubolito y parches están diseñados para ser usados con frenos de pinza correctamente ajustados y cumplen o exceden EN ISO 4210-4:2014 – (métodos de prueba para frenos – capítulo 4.7 Frenos – resistencia térmica). Por favor tome en consideración que las cámaras de caucho tienen una resistencia ligeramente mayor al calor, sin embargo las cámaras de látex tienen una resistencia ligeramente menor a las cámaras de Tubolito. Información adicional de las pruebas realizadas durante el desarrollo del las cámaras de Tubolito puede ser encontrada en tubolito.com/testing

En algunos rines (no disco) cuando se exceden las condiciones normales de frenado y la acumulación de calor es mayor a la mencionada en el test anterior, es posible que la cámara de Tubolito pierda aire y sea dañado permanentemente. Si la fuerza de frenado que será aplicada se espera que se mayor a las de la prueba arriba mencionada, recomendamos que se hagan pausas en los descensos largos y con continuo frenado (o cuando se lleve mayor volumen de carga a la normal como puede ser en bicicletas dobles o con equipaje extra) y continuar su paseo cuando los rines se hayan

enfriado (hasta el punto que puedan ser tocados cómodamente). Adicionalmente, es recomendable bajar la presión de las llantas aproximadamente 1.5 bar/ 20 psi (del valor psi máximo de la llanta) antes de descensos prolongados y así reducir el riesgo de exceder el valor máximo de llanta, del rin y de la cita del rin debido al incremento de la temperatura en la rueda (fig. 8 + 9). Si tiene alguna pregunta en relación a los usos particulares que usted realiza por favor envíenos un correo a office@tubolito.com

INSTRUCCIONES DE INSTALACIÓN Y USO PARA TODAS LAS CÁMARAS TUBOLITO

(PARA FRENOS COMPATIBLES CON “SOLO DISCO” Y RIN):

1. Antes de iniciar la instalación, verifique que los neumáticos, los rines y la cinta de protección de los rines estén libres de objetos filosos que puedan causar una pinchadura. (fig. 1)
2. Siempre utilice los tamaños adecuados para el tamaño y tipo del rin (como lo recomienda el productor del rin) aún con rines sin cámara “tubeless”. (fig. 2)
3. Antes de inflar la cámara de aire la válvula deberá apuntar hacia a adentro (al centro de la circunferencia). Infle la cámara un poco hasta obtener su forma circular. No infle la cámara antes de ser instalada a mas de 0.5 bar / 8 psi (fig. 3). La cámara debe ser inflada parcialmente antes de la instalación descrita a continuación.
4. Instale el neumático al rin de forma que un costado del neumático se encuentre completamente sobre el rin. Asegúrese que la cámara no esté torcida o presionada entre el rin y la llanta. Asegúrese que la válvula este perpendicular al rin. (fig. 4)
5. No utilice objetos filosos o con punta al momento de instalar la cámara de aire ya que estos pueden dañar la cámara y ocasionar el mal funcionamiento al usarla o al inflarla. Identifique el lado de la válvula y comience a pasar el costado aun suelto del neumático sobre el rin hasta que el neumático esté dentro de la circunferencia del rin. (fig. 5)
6. Gire la rueda para remover cualquier cuña de plástico restante. Ahora puede inflar la llanta asegurando que ambos lados de la llanta descansan uniformemente mientras se inflan. No exceda la presión recomendada por el fabricante de la cinta de protección, del rin y de la llanta. (fig. 6)

La presión de las ruedas debe ser revisada antes de cada paseo. En caso de pérdida de aire o pinchazo utilice el Tubo-Patch-Kit y las instrucciones incluidas. No utilice otro tipo de parches que no sean los recomendados ya que no funcionarán. Otros parches no se adherirán a la cámara y no van a prevenir que aire salga a través el pinchazo.

APLICABLE EXCLUSIVAMENTE A LOS PRODUCTOS CON VÁLVULA STREEM PARA RUEDAS NEWMEN:

Para proteger la rosca contra el óxido, etc., puedes engrasarla antes de montarla por primera vez. Para ello, sigue estos pasos:

1. Aplica una pequeña cantidad de grasa lubricante sobre la rosca (aprox. ½ guisante)
2. Extiende la grasa lubricante de forma fina y uniforme por toda la rosca
3. Monta la cámara Tubolito y fija la válvula con la tuerca Aero Valve

Usted puede encontrar mayor información en TUBOLITO.COM o nos puede enviar un correo electrónico a office@tubolito.com para cualquier otra información que no haya sido mencionada anteriormente.

한국어



모든 튜블리토 제품에 해당합니다

밸브의 장착 직경에 맞게 설계된 림에만 사용하십시오.

슈레더/프레스타밸브방식의 모든 튜블리토 튜브는 밸브 코어가 접착되어 있으므로 분리할 수 없습니다. Tubo-Road 80mm만이 알루미늄 밸브 익스텐더가 40mm 플라스틱 밸브에 나사로 연결되어 있으며, 이 밸브는 분해가 가능합니다.

타이어와 림 폭에 적합한 크기의 튜브만 사용하십시오. 그리고 튜브를 탈거하여 다른 크기의 타이어에 재사용하지 마십시오. 예를 들어 28mm 로드 타이어에 사용한 동일한 한 튜브를 22mm 폭의 타이어에 장착하는 것은 좋지 않습니다. 튜브는 플라스틱 변형으로 인해 한번 공기를 주입하 게 되면 다시 원래 모양으로 되돌아가지 않습니다. 특정 타이어 폭에 사용할 적절한 크기의 튜블리토 튜브에 대한 자세한 내용은 www.tubulito.com/sizing 을 참조하십시오.

자전거를 수리하거나 정비할 때는 항상 눈과 귀를 보호하십시오. 그리고 튜브에 공기를 주입하려면 수동 스탠드 펌 프를 사용하십시오.

SO/TC31에 따르면, 5bar/72PSI 이상의 타이어 팽창에 대해서는 크로켓 방식의 림이 사용되어야 합니다. 仏式バルブを備えたすべてのTubulito製品のバルブコアは接着されており、取り外すことはできません

온도가 3°C 증가하면 타이어 공기압이 약 1% 증가합니다 (그림 7). 아침에 시원한 차고(18°C)에서 타이어에 공기를 주입하고 낮에 더 높은 외부 온도(예: 35°C)에서 주행하면 압력이 0.5bar / 8psi 상승할 수 있습니다. 이것은 특히 온도가 65°C를 초과할 수 있는 매우 뜨거운 아스팔트 를 탈때 그렇습니다. 더운 날씨에는 타이어 공기압은 타이어 또는 림의 최대 허용 압력을 쉽게 초과할 수 있고, 너무 무거운 타이어 공기압으로 인해 주행 중에 타이어가 림에 서 멀어지거나 와제어력을 상실해 사고 및 부상으로 이어질 수 있습니다. (그림 9)

팽창된 타이어를 60°C 이상의 온도(예: 차트링크)에 노출해야 하는 경우 밸브가 변형되지 않도록 튜브를 1bar / 15 PSI까지 수축시킵니다.

튜블리토 튜브는 반드시 사용할 때 장착하십시오. 타이어 또는 림을 변경할 때 또는 튜브가 고르게 팽창하지 않거나, 갈라짐, 접힘, 늘어난 자국 또는 튜브가 갑자기 마모되거나 변형될 수 있는 다른 징후가 있을 경우 새 튜브로 변경하는 것이 좋습니다.

튜브의 수명이 언제 끝날지 잘 모르실 경우에는 (office@tubulito.com)으로 이메일을 보내주시면 도움을 드리겠습니다.



캘리퍼(림) 브레이크와 호환되는 모든 튜블리토 제품의 사용 지침

적절한 조정된 캘리퍼(림) 브레이크와 함께 사용하 도 확실해 모든 튜블리토 튜브 및 패치는 ENISO 4210-4:2014(4.7 브레이크 - 열 저항)를 충족하거나 초과합니다. 표준 부 튜브는 튜블리토 튜브보다 열 저항이 약간 높지만 라텍스 튜브는 튜블리토 튜브보다 열 저항이 약간 낮 습니다. Tubulito 내부 튜브 개발 중 사용된 테스트 절차 및 표준에 대한 자세한 내용은 www.tubulito.com/testing 를 참조하십시오.

위 테스트에서 축적된 정상 열을 초과하는 림 브레이크의 제동 상황에서는 튜블리토가 영구적으로 손상될 수 있습니다. 예상제동력이 상기 테스트 표준을 초과할 것으로 판단 되는 경우, 지속적인 제동(2인용 자전거 또는 패니어 가방 또는 추가 장비 등으로 무거워진 자전거를 사용)이 필요한 긴 내리막에서 일시 정지하는 것이 좋습니다. 또한, 긴 내리막길 전에 타이어 공기압을 약 1.5bar/20psi(타이어의 최대PSI 등급에서) 낮춰타이어, 림 및 타이어의 공기 최대 허용 압력을 초과하지 않도록 하는 것이 좋습니다. (그림 8 + 9). 특정 응용 프로그램에 대해 질문이 있거나 office@tubulito.com으로 이메일을 보내주세요.

모든 튜블리토 튜브 설치 및 사용 지침(디스크 전용 및 림 브레이크 호환)

1. 튜블리토 튜브를 설치하기 전에 타이어 내부, 림, 스포 크홀 등 팽크 발생을 일으킬 수 있는 날카로운 물체가 있는지 타이어, 림 및 림 테이프를 확인하십시오. (그림 1)
2. 튜블리토 림(그림 2) 도 방향을 바른 크기의 적합한 림 테이프를 사용하십시오(림 제조업체 지침에 따라 장착).
3. 튜블리토 튜브를 밸브가 안쪽으로 향해야 후 공기 주입을 해야 합니다.(팽창된 림의 중심 아래), 튜블리토 내부 튜브가 동글게 될 때까지 약간의 공기를 주입 하십시오. 아래 설치 절차 전에 튜브를 부분적으로 팽창 시켜야 합니다.
4. 한쪽이 림의 바깥쪽 가장자리 위로 돌출되도록 타이어를 장착하고 안쪽 튜브를 타이어에 삽입합니다. 튜브가 림과 타이어 비드 사이에 끼이거나 끼이지 않도록 하십시오. 밸브가 림에 있는 밸브 스템 구멍을 통해 림에 수직으로 정렬되었는지 확인합니다. (그림 4)
5. 튜브나 타이어가 손상되어 사용 중 또는 공기 주입 시 손상이 발생할 수 있으므로 튜브 설치에 절대 날카롭거나 뾰족한 공구를 사용하지 마십시오. 밸브 측면에서 시작하여 전체 타이어가 림에 장착될 때까지 타이어의 돌출부를 림 플랜지 위로 들어올립니다. 타이어가 내측 튜브를 물지 않도록 주의하고 튜브가 주름이 없이 장착되었는지 확인하십시오. (그림 5)
6. 절반 정도 부풀려진 타이어를 지면 따라 굴러 고르게 펌주세요. 그런 다음, 팽창 중에 양쪽의 타이어 비드가 림 주위에 균일하게 위치하도록 타이어를 천천히 팽창시킵니다. 림, 림 테이프 및 타이어의 최대 허용 타이어 압력을 초과하지 않게 합니다. (그림 6).

타이어 공기압은 매번 자전거 타기 전에 점검해야 합니다. 튜브에 수리 가능한 구멍 손상이 발생할 경우 Tubo-Flix-Kit 전용 수리 키트로 사용 방법을 확인하여 수리하십시오. 튜블리토 튜브는 다른 회사의 패치 키트를 사용하지 않습니다. 다른 튜브 패치는 튜브에 달라붙지 않으며 공기 가 구멍으로 빠져나가는 것을 막을 수 없습니다.

S-TUBO-MTB 설치 및 사용 지침

A. 밸브를 S-Tubo-MTB에 조이십시오. 먼저 손을 돌려

조이고 제공된 플라스틱 키를 사용하여 밸브를 반 바퀴 또는 최대 한 바퀴 돌려서 조입니다.

B. 제조공차에 따라 밸브와 튜브 사이에 약간의 간극 (<0.5mm/더 작은 0.02인치)이 남아 있을 수 있습니다. 이것은 기밀성에 영향을 미치지 않습니다.

자세한 내용은 TUBOLITO.com에서 확인할 수 있습니다. 또는 위에 설명되지 않은 특정 응용 프로그램에 대한 질문이 있으면 office@tubolito.com으로 이메일을 보내주시기 바랍니다.

모든 제품에 대한 지침은 이 링크에서 6개 언어로 제공됩니다.

日本人

チューボリート製品について

バルブ穴の直径が適合するリムを使用してください。

チューボリート チューブの米式/仏式バルブは、バルブコアが接着されているため取り外すことはできません。チューボ 로드 80mmのみ、40mmプラスチック製バルブ胴に40mmアルミ製バルブエクステンダーを接続したものであるため、40mmアルミ製バルブエクステンダー一部分を取り外すことができます。

タイヤ幅とリム幅に適合するサイズのチューブを使用してください。一度使用したチューブは、サイズの異なるタイヤに再利用しないでください。(例: タイヤ幅28mmのロードタイヤに使用したチューブを、タイヤ幅22mmのタイヤに再利用することはできません。)チューブは一度膨らませると、元の形に戻りません。

特定のタイヤ幅に対応するチューボリート チューブについて詳しくは、<https://www.tubolito.com/en/sizing/>を参照してください。

作業をおこなうときは、必ず目と耳を保護してください。チューブに空気を充填するときは、手動フロアポンプを使用してください。エアコンプレッサーや電動空気入れは使用しないでください。

タイヤの充填空気圧が5 bar / 72 PSIを超える場合は、ISO / TC31に従い、クロチェットタイプのリムを使用してください。

気温が3°C上昇すると、タイヤの空気圧は約1%上昇します。(図7)

比較的涼しい(約18°C)時間帯に空気を充填した場合、日中などの高い気温(約35°C)での走行時には、タイヤの空気圧が0.5bar/8psi程度増加する可能性があります。特に、路面温度が65°Cを超えるような非常に高温のアスファルト上を走行する場合に可能性が高くなります。

これにより、タイヤまたはリムの最大許容空気圧を容易に超えることがあるうえ、タイヤの空気圧が高すぎると、走行中にタイヤがリムから外れ、重大な事故に繋がる恐れがあります。(図8)

空気を充填したタイヤを60°C以上の温度で保管する場合(例:暑い日の車内等)は、バルブの変形を避けるため1 bar / 15 PSIまで減圧して

ください。

タイヤ、リムを交換した時や、使用中に以下の症状がある場合、新しいチューブに交換することをお勧めします。

チューブが均一に膨張しない(膨らみがある等)。

しわ、折れ目、伸びた痕跡、薄いシミがある。

チューブが急激に収縮するような異常な磨耗や変形、またはその兆候がある。

チューブが使用可能かどうかわからない場合は、office@tubolito.comまでお問い合わせください。



チューボロード、チューボ シクロクロス/グラベル、チューボ シティ/ツアー、チューボ 折り畳み自転車、チューボ BMXは、キャリパー(リム)ブレーキに対応しています。

チューボロード、チューボ シクロクロス/グラベルとバンク修理用パッチは、キャリパー(リム)ブレーキに使用できるような耐熱性試験がおこなわれており、EN ISO4210-4:2014 (第4.7章ブレーキ-熱抵抗)に適合

しています。一般的なブチルラバー製インナーチューブの耐熱性はチューボリート チューブより若干高く、ラテックス製インナーチューブの耐熱性はチューボリート チューブより若干低くなります。チューボリートの開発時に実施された試験手順、および基準について詳しくは、www.tubolito.com/testing をご参照ください。

一部のリムでは、制動状況によって耐熱性試験時の温度を超える熱が発生する場合があります。これによりチューブから空気が漏れ、使用できなくなる可能性があります。

制動によってリムの温度が上昇し、耐熱性試験の基準を超えると予想される場合(※)は走

行を一時停止し、手で触れることができる温度までリムを冷ましてから走行することをお勧めします。

長い下り坂でブレーキをかけ続けながら下るときや、パニアバッグを装着している自転車/タンデム車などの通常よりも重い負荷がかかる自転車の場合

長い下り坂を走行する前に、温度上昇による空気圧の増加を考慮して、タイヤ、リム、リムテープの最大空気圧よりも約1.5bar/20psi低くしておくことをおすすめします。(図8+9)

特定の使用方法、および用途に関するご質問は、office@tubolito.comまでお問い合わせください。

チューボリート チューブの取付方法/使用方法(ディスクブレーキ、リムブレーキ兼用)

1. チューボリート チューブを使用する前に、タイヤの内側やリム、スポーク、リムテープに異常がないか、また、バンクを引き起こす尖ったものがないか確認します。(図1)

2. チューブレスリムを使用する場合でも、必ず適合するサイズのリムテープを装着してください。(図2)

3. チューボリート チューブを膨らませる前にバルブが輪の内側を向くようにします。

チューブが輪状になる程度に少量の空気を充填し、膨らませます。

※タイヤから外した状態で、0.5 bar/8psi以上の空気を充填しないでください。(図3)

4. タイヤの片側のみをリムに装着し、もう一方からチューブを挿入します。チューブが捻れたり、リムとビードの間に挟まったりしていないことを確認します。バルブがリムに対して垂直になっていることを確認して下さい。(図4)

5. チューブやタイヤを傷つけ、空気充填時や走行時に障害が発生する恐れがあるため、チューブを取り付けるときに鋭利な工具を使用し

ないでください。タイヤをバルブ側から嵌め始め、タイヤ全体をリムに装着します。チューブが捻れたり、リムとビードの間に挟まったりしないように取り付けてください。(図5)

6. 半分程度空気を入れたタイヤを地面に転がして捻れをとりませ。その後、左右のビードがリム全周に嵌るまで、ゆっくりとタイヤに空気を充填します。タイヤ、リム、リムテープの最大空気圧を超えないように注意してください。(図6)

毎走行前にタイヤの空気圧をチェックしてください。空気が漏れているときや、穴が空いているときは、チューボ フリックスキットを使用して、同梱の取扱説明書に記載されている指示に従って修理してください。

チューボリート チューブを修理するときは、他社製パッチキットを使用しないでください。チューボ フリックスキット以外のパッチキットでは、パッチがチューブに定着しないため空気漏れを防ぐことができません。

取付方法及び使用方法

A. バルブをSチューボMTBIに手でねじ込みます。その後、付属のプラスチック製ツールを使用して締め込んでください。

B. 製造公差により、バルブとチューブの間に最大0.5mmの隙間が開くことがありますが、空気保持性能に影響はありません。

上記以外のご質問は、office@tubolito.comまでお問い合わせください。すべての製品に関する説明は、www.tubolito.com/instructionsからご覧いただけます。